



Vårgårda

Vision&Tradition

# Sportlov 2025



Vårgårda kommun



# Sportlovsaktiviteter 2025

Hoppas du hittar något som passar och att du får ett härligt sportlov!

## Måndag 10 februari

### Pyjamasbio!

Välkomna precis som ni är! När det är pyjamasbio får man komma i vilka kläder som helst, kanske pyjamas, pirat eller spiderman!? Ditt gosedjur går gratis och får en egen biljett. Enklare frukost ingår i biljetten för både barn och vuxna. Gå in på [rialto.se](http://rialto.se) för att se vilken film som visas denna dag, ej bestämt än.

Tid: 10.30

Plats: Rialto Bio

Pris: 70 kronor

Ålder: Ingen åldersgräns

Boka din biljett: [info@rialto.se](mailto:info@rialto.se)

Info: [www.rialto.se](http://www.rialto.se)

Arr: Rialto Bio och Vårgårda Kommun

### Prova på handboll

Kom och träna handboll, ny eller van spelar ingen roll.

Tid: 11.00-12.30

Plats: Sporthallen

Pris: Gratis

Ålder: Åk 7 till 9, flickor & pojkar

Kontakt: Hans Levinsson [handboll1969@gmail.com](mailto:handboll1969@gmail.com)

Arr: Vårgårda IK Handbollsklubb

### Bubblan

Välkommen till den öppna ungdomsverksamheten Bubblan som vänder sig till dig som går i årskurs 7 till år 3 på gymnasiet. Hos oss kan du pyssla, spela spel, spela biljard, spela pingis, träffa gamla och nya kompisar eller bara vara. Vi har ett litet café och där betalar du med Swish.

Tid: 16.00-20.00

Plats: Föreningsgatan 3

Pris: Gratis

Ålder: Från åk 7-år 3 gymnasiet

Anmälan och info: drop in och följ oss gärna på Instagram [bubblan.vargarda.ungdom](https://www.instagram.com/bubblan.vargarda.ungdom)

Kontakt: [charlott.klug@vargarda.se](mailto:charlott.klug@vargarda.se)

Arr: Vårgårda kommun

Tisdag 11 februari

## Sportlovspysssel



Pynta en superhjälmask eller en djurmask av papp.

Tid: 14.00-15.30

Plats: Bibblabbet, Vårgårda bibliotek

Pris: Gratis

Ålder: 3-9 år

Anmälan och info: Begränsat antal platser. Anmälan på [www.knallebiblioteken.se](http://www.knallebiblioteken.se) Länk till annan webbplats.

Arr: Vårgårda Bibliotek

---

## Allmänhetens bad

Tid: 14.00-18.30

Plats: Badet Vårgårda

Pris: 35 kronor (för mer info. [www.vargarda.se](http://www.vargarda.se))

Ålder: 3-18 år

Kontakt: Badet Vårgårda, 0322-600 681

Arr: Badet Vårgårda

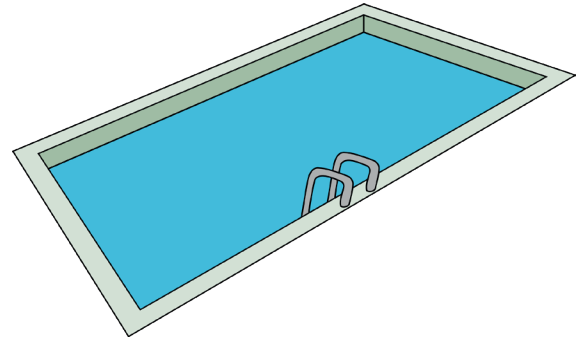

---

## Bubblan

Välkommen till den öppna ungdomsverksamheten Bubblan som vänder sig till dig som går i årskurs 7 till år 3 på gymnasiet. Hos oss kan du pyssla, spela spel, spela biljard, spela pingis, träffa gamla och nya kompisar eller bara vara. Vi har ett litet café och där betalar du med Swish.

Tid: 16.00-20.00

Plats: Föreningsgatan 3

Pris: Gratis

Ålder: Från åk 7-år 3 gymnasiet

Anmälan och info: drop in och följ oss gärna på Instagram [bubblan.vargarda.ungdom](https://www.instagram.com/bubblan.vargarda.ungdom)

Kontakt: [charlott.klug@vargarda.se](mailto:charlott.klug@vargarda.se)

Arr: Vårgårda kommun



## Teckna och berätta genom bild

Samtidigt som bubblan är öppen som vanligt. Kan du under tisdagen, som är nyfiken på att teckna och berätta genom bild. Vara med på en workshop med Elias Ericson. Lära dig mer om hur du kan belysa olika tankar och ämnen som är betydelsefulla för dig.

Tid: 17.00-19.00

Plats: Bibblabbet, Biblioteket

Pris: Gratis

Ålder: Från åk 7 - år 3 gymnasiet

Anmälan och info: Anmälan på [www.knallebiblioteken.se](http://www.knallebiblioteken.se) Länk till annan webbplats.

Kontakt: [charlott.klug@vargarda.se](mailto:charlott.klug@vargarda.se)

Arr: Vårgårda kommun

---

## Sportlovsfotboll för ungdomar mellan 8-12 år

Vi spelar boll och tränar tekniker inne i Tångahallen 10-12 tre dagar under sportlovet.

Tid: 10.00-12.00

Plats: Tångahallen

Pris: Gratis

Ålder: 8-12 år

Anmälan: Anmäl till [evavargardaik@gmail.com](mailto:evavargardaik@gmail.com) senast dagen före aktiviteten.

Info: Vi spelar på konstgräs så det går bra med båda sorters fotbollsskor. Ta med ben-skydd och ett bra humör.

Kontakt: Eva Schröder

Arr: Vårgårda IK Fotboll

## Onsdag 12 februari

### Prova på handboll

Kom och träna handboll, ny eller van spelar ingen roll.

Tid: 11.00-12.30

Plats: Sporthallen

Pris: Gratis

Ålder: Åk 7 till 9, flickor & pojkar

Kontakt: Hans Levinsson [handboll1969@gmail.com](mailto:handboll1969@gmail.com)

Arr: Vårgårda IK Handbollsklubb

## Workshop

Kom och måla med oss och upptäck din konstnärliga ådra!

Tid: 12.00-15.00

Plats: Galleri 33, Kungsgatan 33

Pris: Gratis

Ålder: Alla åldrar

Anmälan och info: Drop in

Kontakt: vargardakonstforening@gmail.com

Arr: Vårgårda Konstförening

---

## Prova på VR

Kom in till oss och prova på hur det är att vara i en annorlunda värld!

Tid: 14.00-16.00

Plats: Bibblabbet, Vårgårda Bibliotek

Pris: Gratis

Ålder: Alla åldrar

Anmälan och info: Ingen anmälan

Arr: Vårgårda Bibliotek

---

## Lovöppet i Centrumkyrkan

Lovöppet i Centrumkyrkan. Film, pyssel, pingis o spel m.m.

Tid: 14.00-16.00

Plats: Centrumkyrkan, Kungsgatan 45

Pris: Gratis

Ålder: Åk 2 till 6

Anmälan: Ingen anmälan

Kontakt: Maria 0702-63 33 78, Mathias 0722-35 59 08, Anna 0702-84 15 65

Arr: Svenska Kyrkan Vårgårda

---

## Allmänhetens Bad

Tid: 14.00-17.00

Plats: Badet Vårgårda

Pris: 35 kronor (för mer info. [www.vargarda.se](http://www.vargarda.se))

Ålder: 3-18 år

Kontakt: Badet Vårgårda, 0322-600 681

Arr: Badet Vårgårda

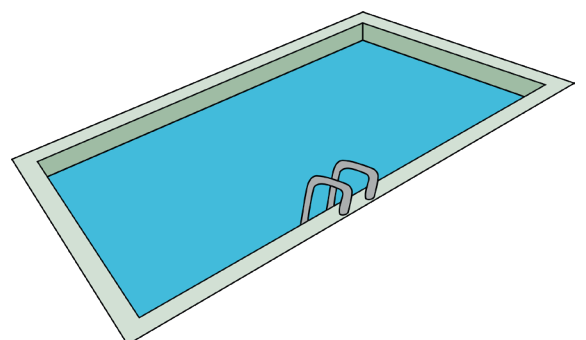

## Bubblan

Välkommen till den öppna ungdomsverksamheten Bubblan som vänder sig till dig som går i årskurs 7 till år 3 på gymnasiet. Hos oss kan du pyssla, spela spel, spela biljard, spela pingis, träffa gamla och nya kompisar eller bara vara. Vi har ett litet café och där betalar du med Swish.

Tid: 16.00-20.00

Plats: Föreningsgatan 3

Pris: Gratis

Ålder: Från åk 7-år 3 gymnasiet

Anmälan och info: drop in och följ oss gärna på Instagram [bubblan.vargarda.ungdom](https://www.instagram.com/bubblan.vargarda.ungdom)

Kontakt: [charlott.klug@vargarda.se](mailto:charlott.klug@vargarda.se)

Arr: Vårgårda kommun

---

## Sportlovsfotboll för ungdomar mellan 8-12 år

Vi spelar boll och tränar tekniker inne i Tångahallen 10-12 tre dagar under sportlovet.

Tid: 10.00-12.00

Plats: Tångahallen

Pris: Gratis

Ålder: 8-12 år

Anmälan: Anmäl till [evavargardaik@gmail.com](mailto:evavargardaik@gmail.com) senast dagen före aktiviteten.

Info: Vi spelar på konstgräs så det går bra med båda sorters fotbollsskor.

Ta med benskydd och ett bra humör.

Kontakt: Eva Schröder

Arr: Vårgårda IK Fotboll

## Torsdag 13 februari

### Familjeföreställning: Vem räddar Alfons Åberg

Alfons har nyss flyttat. Han känner inte någon här. Mållgan är hans hemlige vän - osynlig och lydig, gör alltid som Alfons vill. Men vad hjälper en snäll och osynlig kompis när stora killar skräms? En berättelse om riktig vänskap. Regi och dramatisering av Roger Westberg. Efter böcker av Gunilla Bergström. Från Teater boulevard.

Tid: 11.00

Plats: Kulturen

Pris: Gratis, men anmälan krävs

Ålder: 4-8 år

Anmälan och info: [bokakultur@vargarda.se](mailto:bokakultur@vargarda.se)

Arr: Vårgårda Kommun

## Workshop: Gör ditt eget brädspel

Är du en gamer? Detta är en kreativ workshop där du får lära dig att skapa ett eget brädspel. Tillsammans med två speldesigner från Spelverkstan lär vi oss grunder, metoder och processer hur man gör ett brädspel, från idé till en första prototyp.

Workshopen består av två delar; där den första är en inblick i brädspelens magiska värld och hur det fungerar att bygga ett spel. Andra delen är "hands on" där du själv på ett lekfullt sätt får skapa ett eget brädspel utifrån en låda med pjäser, kort och andra komponenter.

Vi har workshop med Spelverkstan i tre timmar, men det kommer att finnas material kvar att fortsätta skapa med efteråt om man vill.

Tid: 13.00-16.00

Plats: Bibblabbet, Vårgårda Bibliotek

Pris: Gratis, men anmälan krävs

Ålder: För dig som går i mellan- eller högstadiet

Anmälan och info: Evenemangskalendern på [www.knallebiblioteken.se](http://www.knallebiblioteken.se)

Kontakt: Josefin Ekman, 0322-600 670, [josefin.ekman@vargarda.se](mailto:josefin.ekman@vargarda.se)

Arr: Vårgårda Bibliotek

---

## Allmänhetens bad

Tid: 12.00-13.15

Plats: Badet Vårgårda

Pris: 35 kronor (för mer info. [www.vargarda.se](http://www.vargarda.se)Länk till annan webbplats.)

Ålder: 3-18 år

Kontakt: Badet Vårgårda, 0322-600 681

Arr: Badet Vårgårda

---

## Bubblan

Välkommen till den öppna ungdomsverksamheten Bubblan som vänder sig till dig som går i årskurs 7 till år 3 på gymnasiet. Hos oss kan du pyssla, spela spel, spela biljard, spela pingis, träffa gamla och nya kompisar eller bara vara. Vi har ett litet café och där betalar du med Swish.

Tid: 16.00-20.00

Plats: Föreningsgatan 3

Pris: Gratis

Ålder: Från åk 7-år 3 gymnasiet

Anmälan och info: drop in och följ oss gärna på Instagram [bubblan.vargarda.ungdom](https://www.instagram.com/bubblan.vargarda.ungdom)

Kontakt: [charlott.klug@vargarda.se](mailto:charlott.klug@vargarda.se)

Arr: Vårgårda kommun



## Sportlovsfotboll för ungdomar mellan 8-12 år

Vi spelar boll och tränar tekniker inne i Tångahallen 10-12 tre dagar under sportlovet.

Tid: 10.00-12.00

Plats: Tångahallen

Pris: Gratis

Ålder: 8-12 år

Anmälan: Anmäl till [evavargardaik@gmail.com](mailto:evavargardaik@gmail.com) senast dagen före aktiviteten.

Info: Vi spelar på konstgräs så det går bra med båda sorters fotbollsskor.

Ta med benskydd och ett bra humör.

Kontakt: Eva Schröder

Arr: Vårgårda IK Fotboll

## Fredag 14 februari

### Sportlovspysssel

Skaparglädje i kärlekens tecken.

Tid: 14.00-15.30

Plats: Bibblabbet, Vårgårda bibliotek

Pris: Gratis

Ålder: 7-13 år

Anmälan och info: Drop in

Arr: Vårgårda Bibliotek

---

### Allmänhetens bad

Tid: 15.00-19.30

Plats: Badet Vårgårda

Pris: 35 kronor (för mer info. [www.vargarda.se](http://www.vargarda.se)Länk till annan webbplats.)

Ålder: 3-18 år

Kontakt: Badet Vårgårda, 0322-600 681

Arr: Badet Vårgårda

Pris: Gratis

Ålder: Från åk 7-år 3 gymnasiet

Anmälan och info: drop in och följ oss gärna på Instagram [bubblan.vargarda.ungdom](https://www.instagram.com/bubblan.vargarda.ungdom)

Kontakt: [charlott.klug@vargarda.se](mailto:charlott.klug@vargarda.se)

## Bubblan

Välkommen till den öppna ungdomsverksamheten Bubblan som vänder sig till dig som går i årskurs 7 till år 3 på gymnasiet. Hos oss kan du pyssla, spela spel, spela biljard, spela pingis, träffa gamla och nya kompisar eller bara vara. Vi har ett litet café och där betalar du med Swish.

Fredagen bjuder även på rörelseglädje med Paulina och Jusuf i Tennishallen 18.00-21.00. Medtag skor och kläder för inneträning om du har, handduk, vattenflaska och massor med härlig energi!

Tid: 17.00-23.00

Plats: Föreningsgatan 3

Pris: Gratis

Ålder: Från åk 7-år 3 gymnasiet

Anmälan och info: drop in och följ oss gärna på Instagram [bubblan.vargarda.ungdom](https://www.instagram.com/bubblan.vargarda.ungdom)

Kontakt: [charlott.klug@vargarda.se](mailto:charlott.klug@vargarda.se)

Arr: Vårgårda kommun

## Lördag 15 februari

## Bubblan

Välkommen till den öppna ungdomsverksamheten Bubblan som vänder sig till dig som går i årskurs 7 till år 3 på gymnasiet. Hos oss kan du pyssla, spela spel, spela biljard, spela pingis, träffa gamla och nya kompisar eller bara vara. Vi har ett litet café och där betalar du med Swish.

Tid: 17.00-23.00

Plats: Föreningsgatan 3

Pris: Gratis

Ålder: Från åk 7-år 3 gymnasiet

Anmälan och info: drop in och följ oss gärna på Instagram [bubblan.vargarda.ungdom](https://www.instagram.com/bubblan.vargarda.ungdom)

Kontakt: [charlott.klug@vargarda.se](mailto:charlott.klug@vargarda.se)

Arr: Vårgårda kommun

# Övergripande för veckan

## Gympa med Friskis&Svettis

Jympa, konditionspass och styrkepass, spinning i mån av plats.

Dag: Måndag-fredag och söndag

Tid: se schemat på webbsidan [www.friskissvettis.se/vargarda](http://www.friskissvettis.se/vargarda)Länk till annan webbplats. eller i appen Zoezi

Plats: Fridhemshallen (spinning Gullhögen)

Pris: Gratis

Ålder: Skolungdom upp t.o.m gymnasiet

Anmälan och info: appen Zoezi

Kontakt: [info@friskissvettisvargarda.se](mailto:info@friskissvettisvargarda.se)

Arr: Friskis&Svettis

## Allmänhetens åkning

Under allmänhetens åkning är alla välkomna att åka på rinken i PUA-hallen.

Skridskor finns att låna, står i hylla utmed ena väggen.

**Mellan 09.00-11.00 är det ingen puck och klubba!**

**Krav på hjälm för ALLA på isen!**

Tid: 09.00-15.00

Plats: PUA-hallen

Pris: Gratis

Ålder: Alla åldrar

Kontakt: [sporthallen@wibk.nu](mailto:sporthallen@wibk.nu)

Arr: Vårgårda Kommun

## Rialto Bio

Se mängder av filmer på vår egna bio!

Se filmer/dag och tider på hemsidan.

<https://www.rialto.se/>



**Vårgårda kommun**